

## HCS wózek zamykany do transportu materiału sterylnego

- blat płaski,
- drzwi z uszczelką silikonową oraz zamkiem,
- jedno lub dwuskrzydłowe drzwi wykładające się na boczną ścianę wózka o ok. 270°, z blokadą drzwi otwartych,
- wewnątrz 2 wysuwane półki, regulowane,
- uchwyty do prowadzenia na krótszych bokach (GO.HCS1000-076EK\_EX05 – 1 uchwyt),
- koła o średnicy 125 mm, dwa z blokadą,
- rama wózka wyposażona w odbojniki z tworzywa sztucznego,
- odbojniki i bieżnia koła wykonane z antystatycznego materiału nie brudzącego ścian i posadzki,
- wszystkie krawędzie zaokrąglone wykonane w sposób uniemożliwiający skaleczenie,
- konstrukcja wózka wykonana z rurki  $\varnothing 25$  i blachy gr. 0,8-2,0 mm ,
- stal nierdzewna 1.4301 (AISI304).

### OPCJE WYKONANIA:

- wózek z blatem zagłębionym



NR KATALOGOWY	WYMIARY ZEWNĘTRZNE dł. x szer. x wys. [mm]	POJEMNOŚĆ
GO.HCS1000-059EK	790 x 700 x 1380	3 STE 600x400x320 mm - jednoskrzydłowe drzwi
GO.HCS1000-076EK_EX04	1050 x 760 x 1363	6 STE 600x300x300 mm
GO.HCS1000-076EK_EX05	907 x 760 x 1270	6 STE 600x300x300 mm - z jednym uchwytem
GO.HCS1000-111EK	1290 x 760 x 1293	9 STE 600x300x260 mm
GO.HCS1000-111EK_EX03	1290 x 760 x 1293	9 STE 600x300x300 mm - z ogranicznikami na kosze w półkach

Producent: GORT

Sterigat Sp. z o.o.

Biuro handlowe: ul. Bukowiecka 92/23, 03-893 Warszawa, tel. + 48 22 379 71 60, e-mail: [sterigat@sterigat.pl](mailto:sterigat@sterigat.pl)

**GO.HCS1000-059EK – (3 STE)**

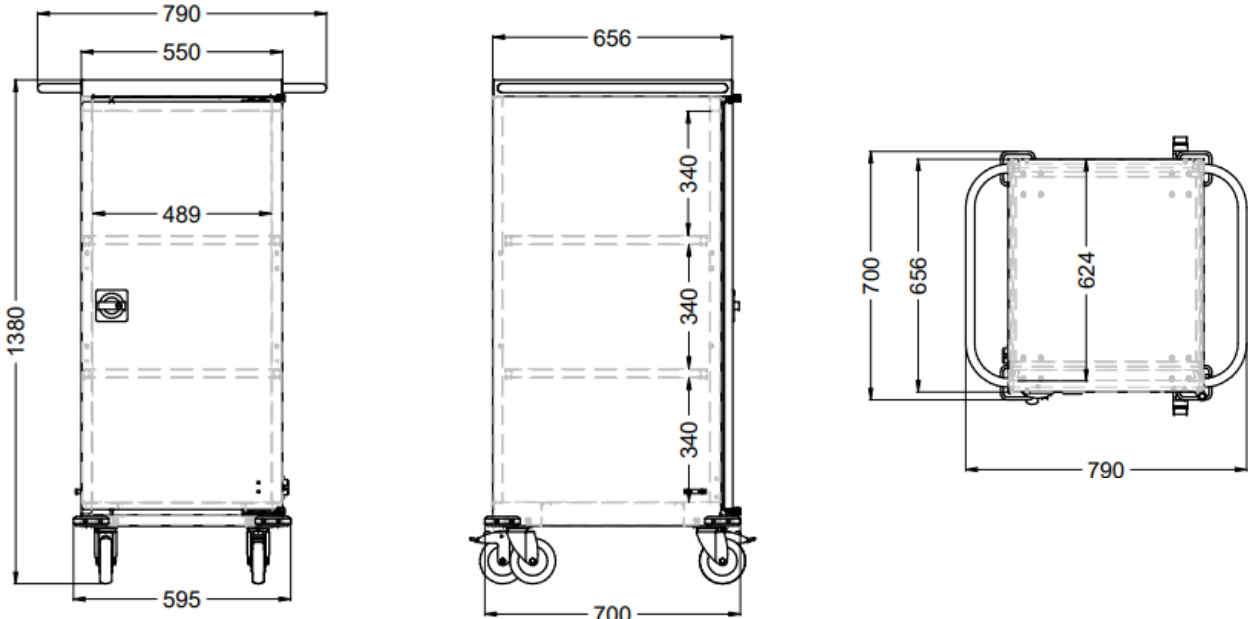

**GO.HCS1000-076EK\_EX04 – (6 STE)**

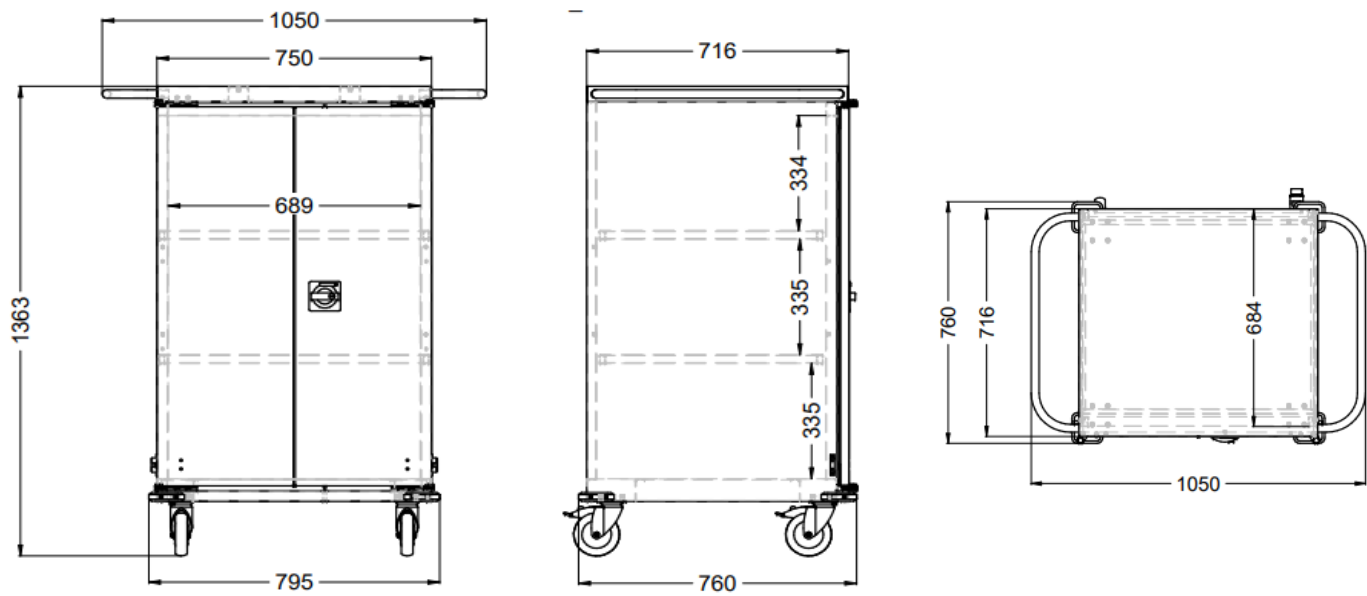

GO.HCS1000-076EK\_EX05 - (6 STE)

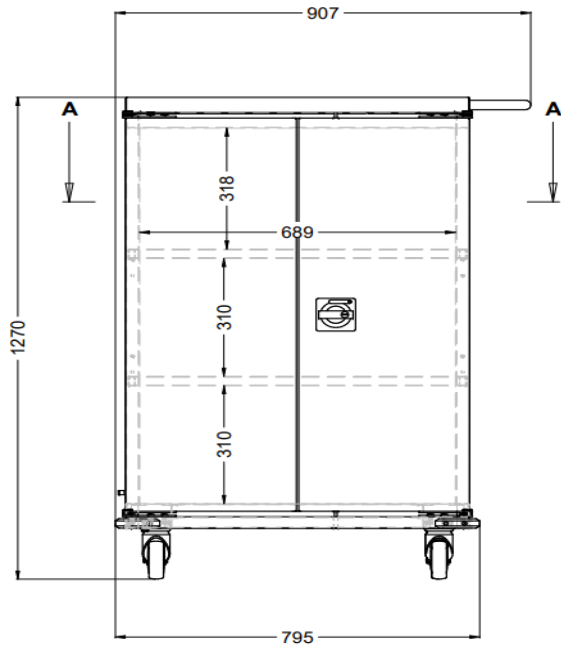

GO.HCS1000-111EK / GO.HCS1000-111EK\_EX03 - (9 STE)

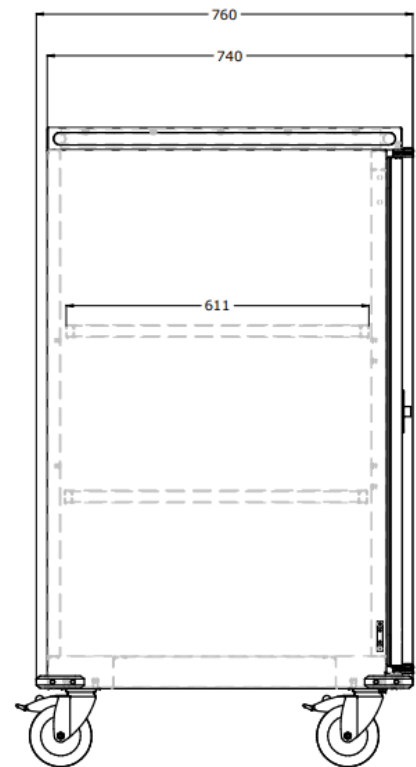
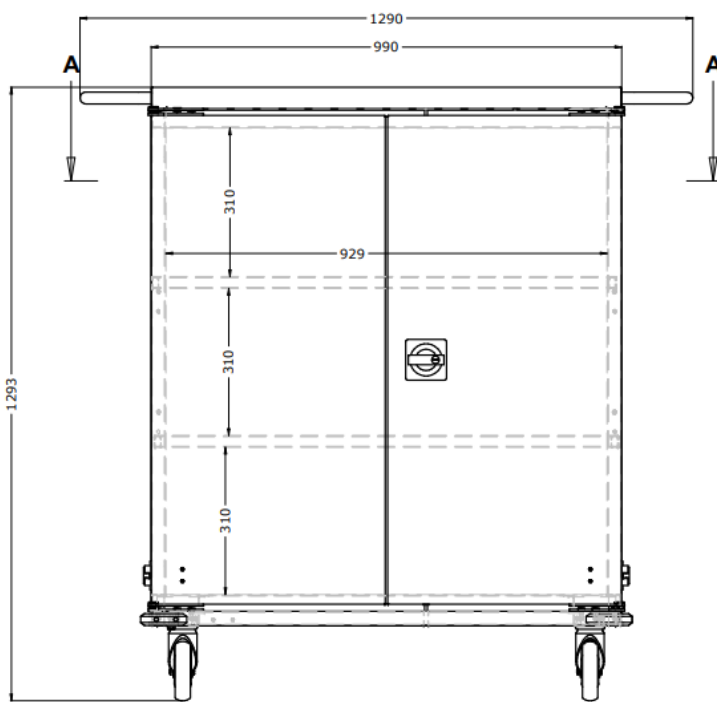

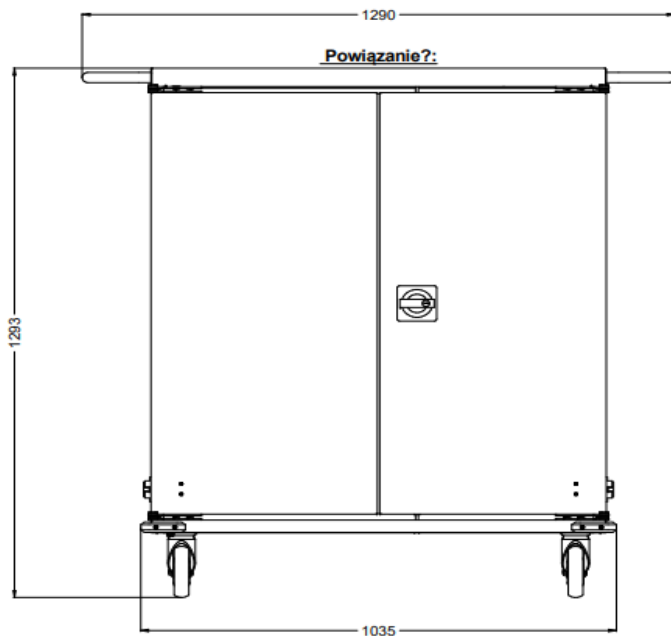

Ograniczniki na kosze w półkach

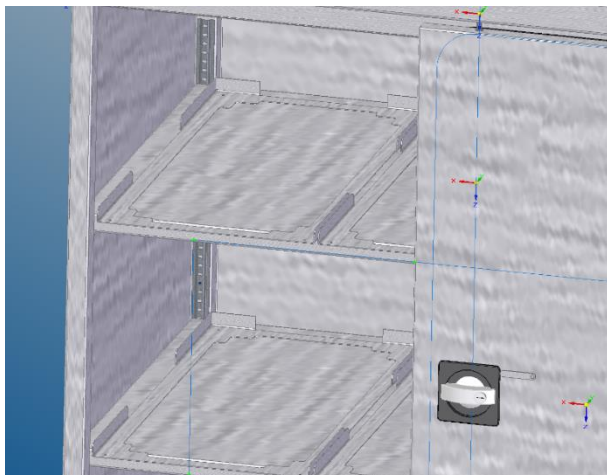

Drzwi wykładające się na boczną ścianę wózka o ok. 270°, z blokadą drzwi otwartych

